

Rev. n°	Data	Disegn.	Formato	Scala	Unità	Tolleranze generali
1	09/05/18	Davide P.	A4	1:8	mm	MEDIA UNI 22768-1
DESCRIZIONE MODIFICA						



CODICE
FEM04NEGNV

MODELLO
FORNO NERONE GN
Descrizione
**FORNO NERONE 4 TEGLIE GN
VERTICALE**

Il presente disegno è proprietà di TECNODOM, non può essere riprodotto, utilizzato o comunicato a terzi, previa autorizzazione della stessa.

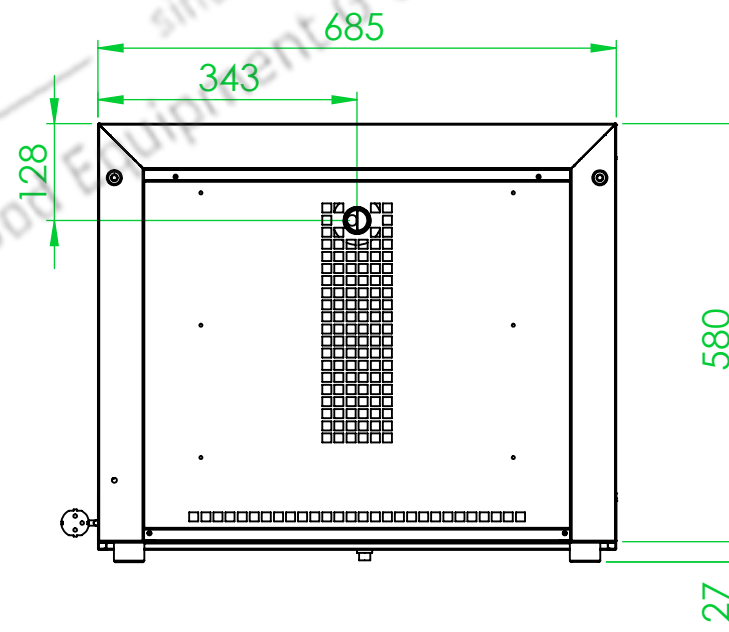
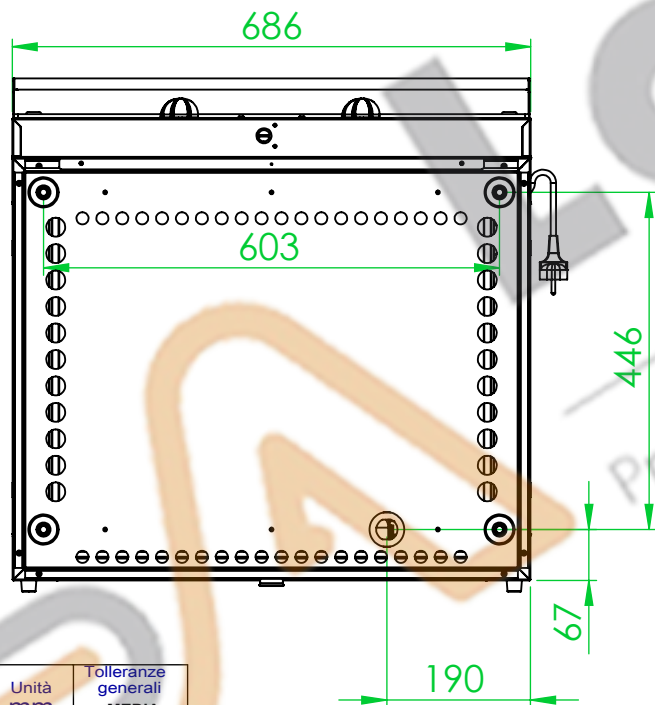
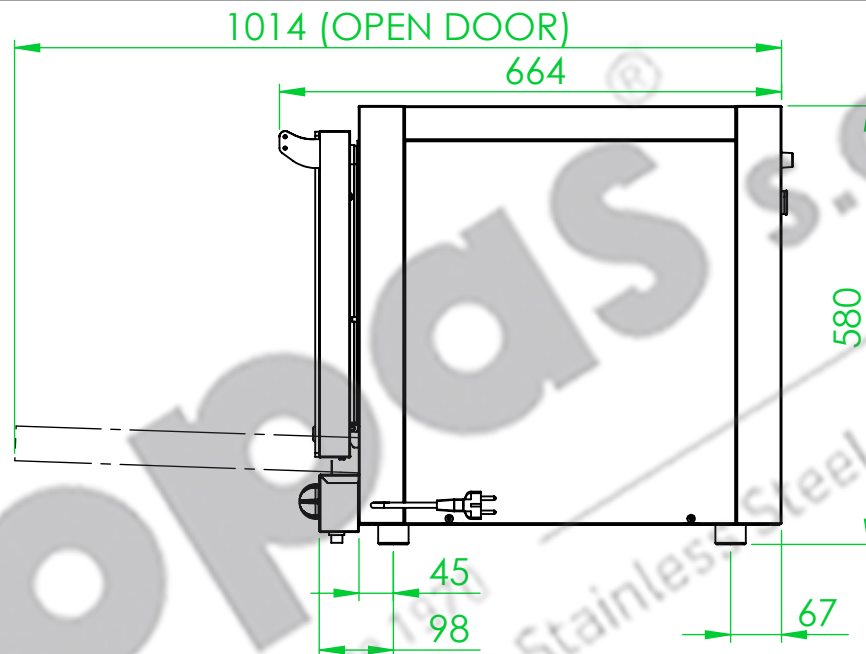
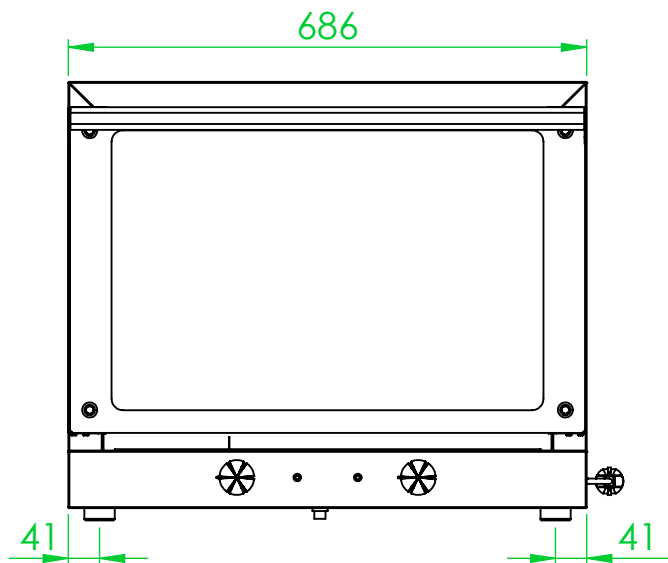

Rev. n°	Data	Disegn.	Formato	Scala	Unità	Tolleranze generali
1	09/05/18	Davide P.	A4	1:10	mm	MEDIA UNI 22768-1
DESCRIZIONE MODIFICA						



CODICE

DIMENSIONI

MODELLO
FORNO NERONE GN
Descrizione
FORNO NERONE 4 TEGLIE GN
VERTICALE

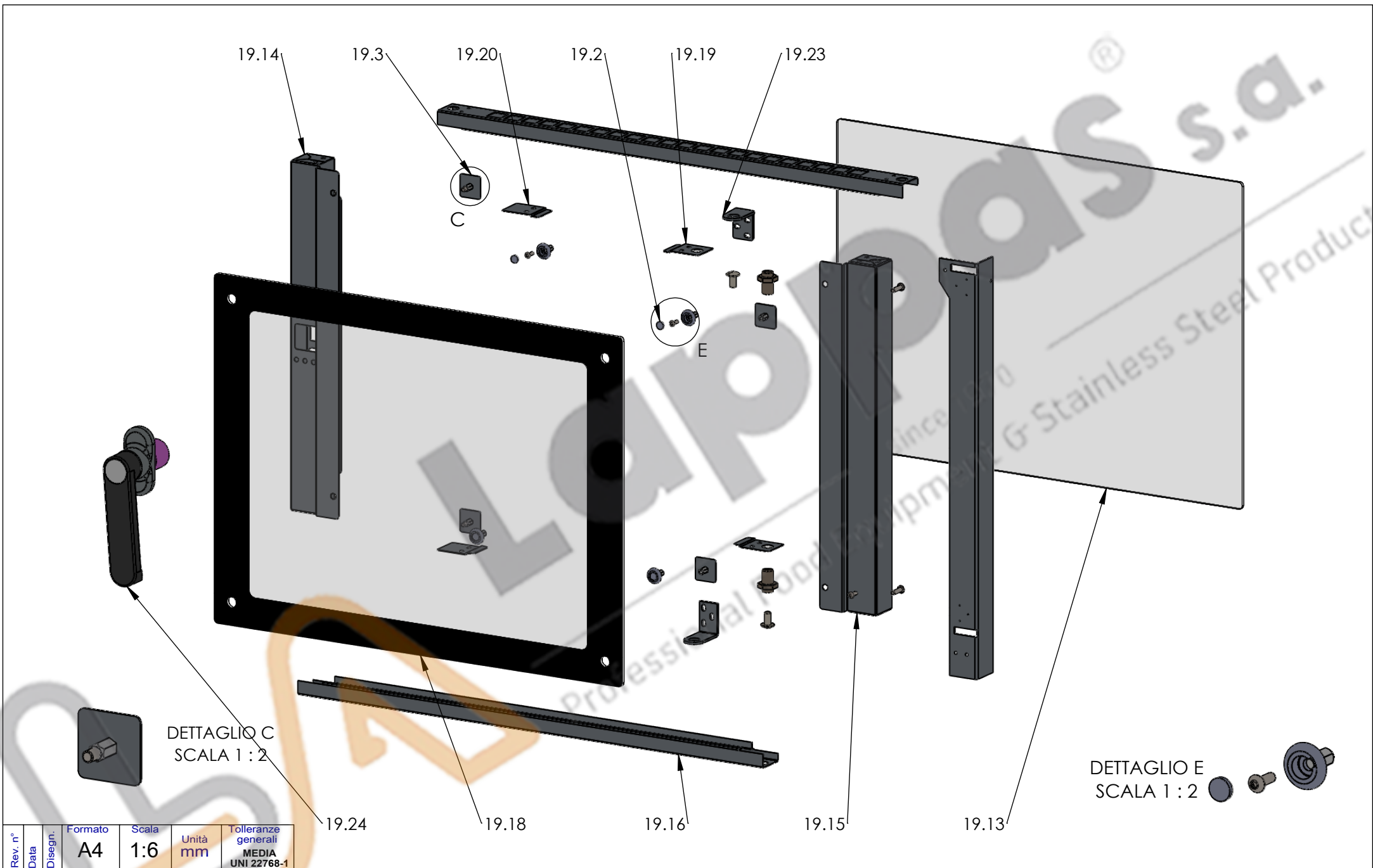

Rev. n°	Data	Disegn.	Formato	Scala	Unità	Tolleranze generali
1	09/05/18	Davide P.	A4	1:6	mm	MEDIA UNI 22768-1
DESCRIZIONE MODIFICA						



CODICE
FO4GN0218

MODELLO
FORNO NERONE GN
Descrizione
PORTA BANDIERA NERONE

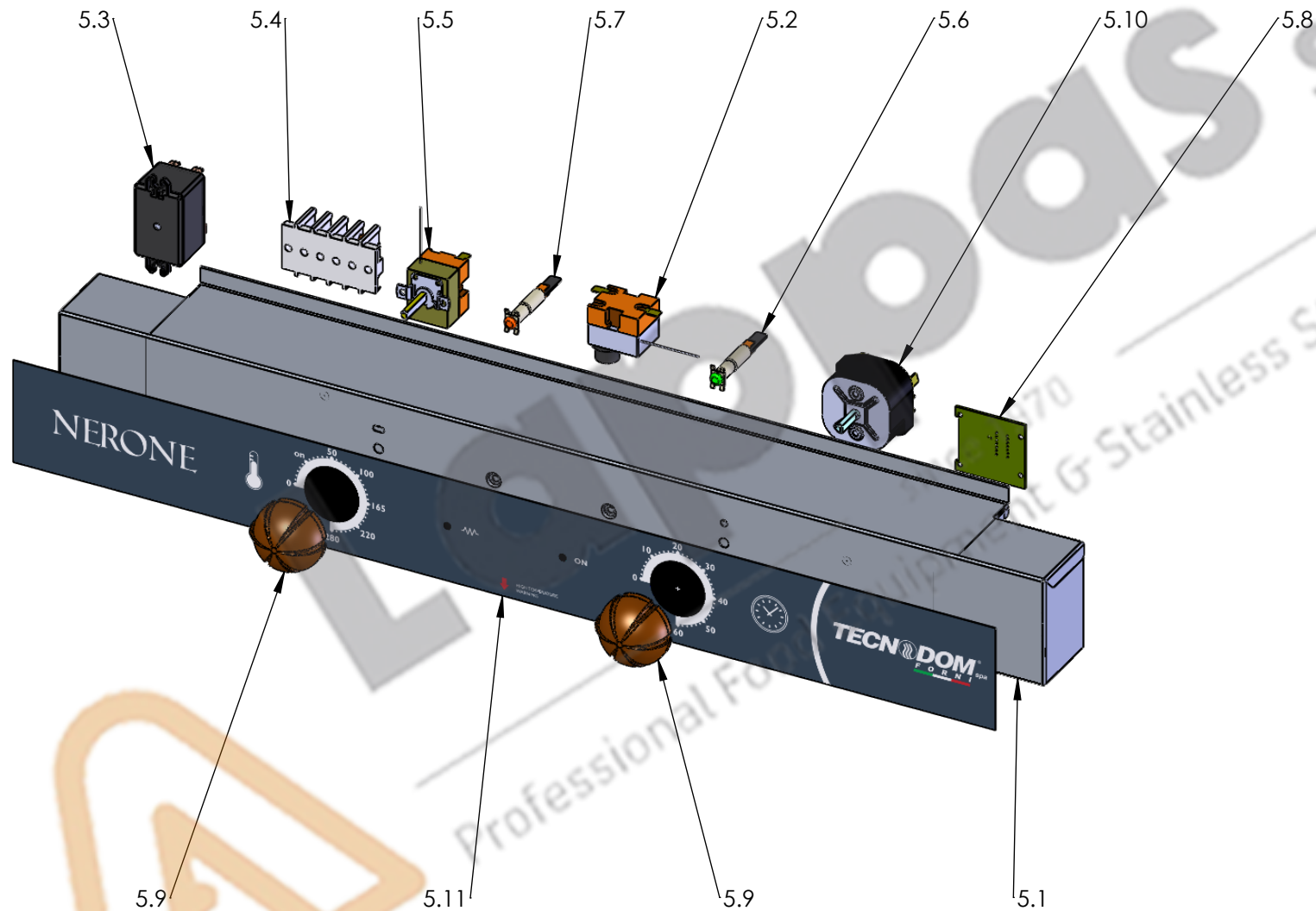

01	09/05/2018	Disegn. Davide P.	Formato A4	Scala 1:6	Unità mm	Tolleranze generali MEDIA UNI 22768-1
DESCRIZIONE MODIFICA						



CODICE
FO4GN0091

MODELLO
FORNO NERONE GN
Descrizione
QUADRO INFERIORE MECCANICO NERONE

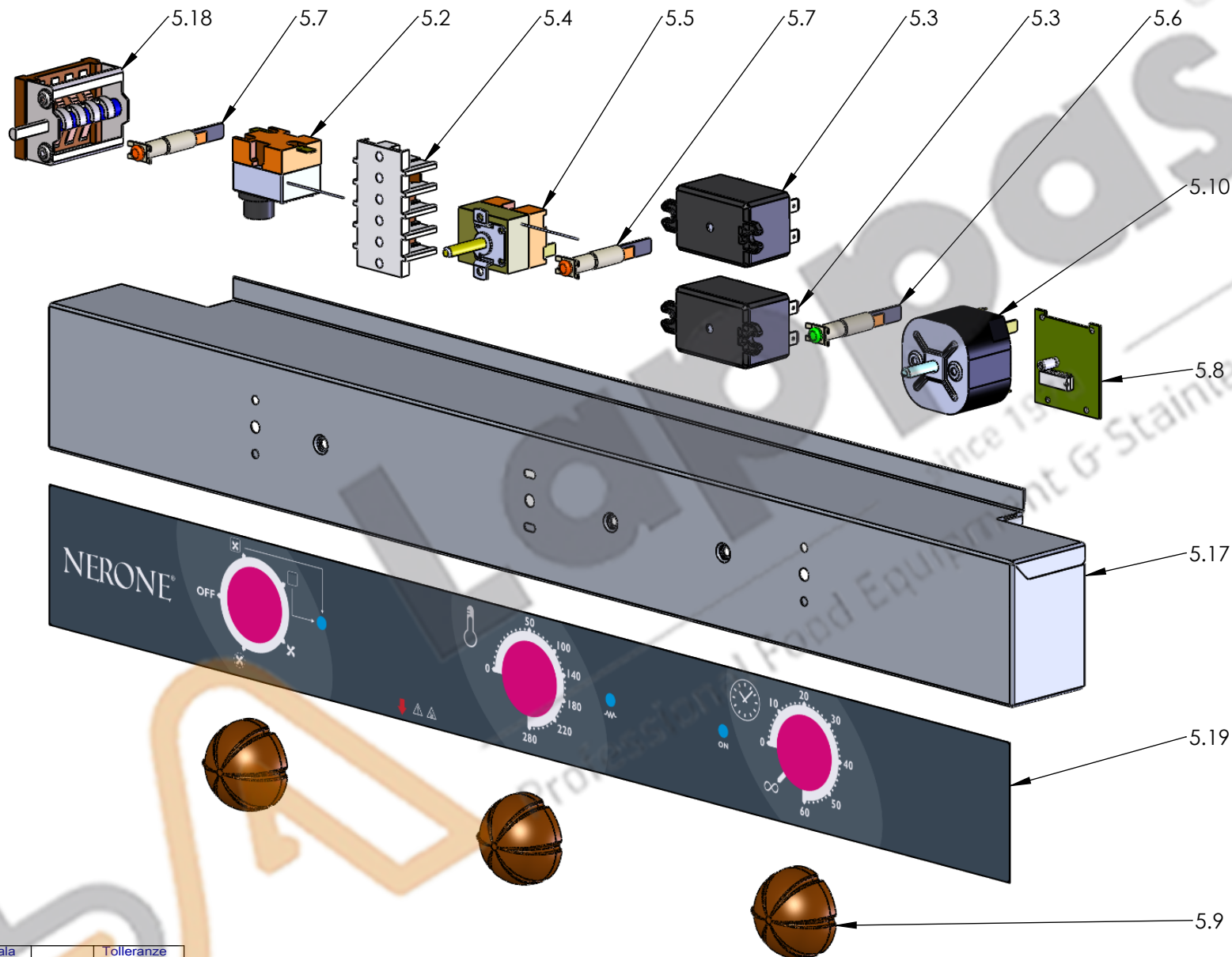

Rev. n°	Data	Disegn.	Formato	Scala	Unità	Tolleranze generali
1	09/05/18	Dovide P.	A4	1:3	mm	MEDIA UNI 22768-1
DESCRIZIONE MODIFICA						



CODICE
FO4GN0217

MODELLO
FORNO NERONE GN
Descrizione
**QUADRO INFERIORE MECCANICO
CON GRILL**

Il presente disegno è proprietà di TECNODOM, non può essere riprodotto, utilizzato o comunicato a terzi, previa autorizzazione della stessa.

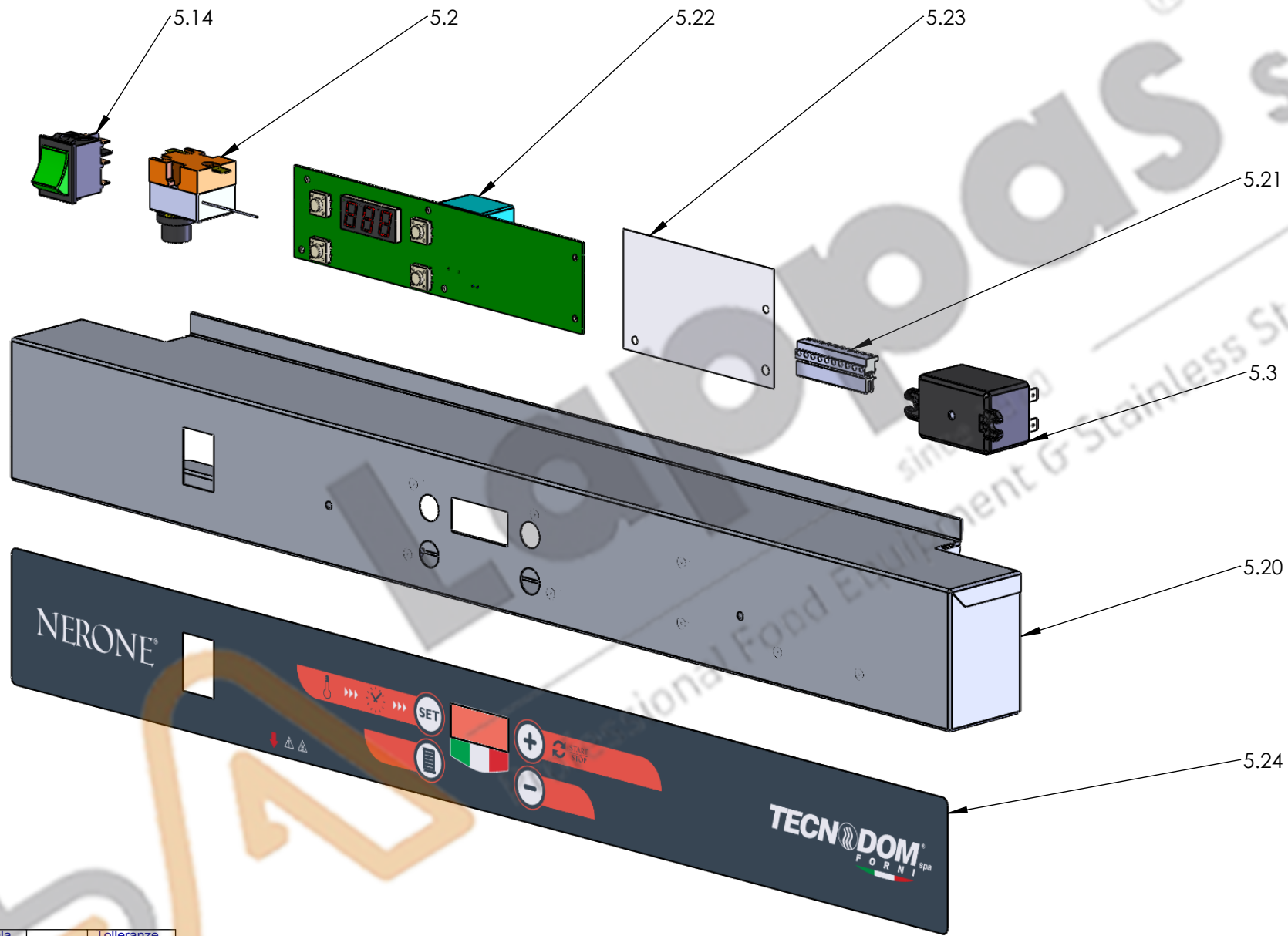

Rev. n°	Data	Disegn.	Formato	Scala	Unità	Tolleranze generali
1	09/05/18	Davide P.	A4	1:3	mm	MEDIA UNI 22768-1
DESCRIZIONE MODIFICA						



CODICE
FO4GN0219

MODELLO
FORNO NERONE GN
Descrizione
QUADRO INFERIORE 4 DIGIT